

1. Антикоррозионную защиту и выбор марки стали производить в соответствии с техническим описанием ТО.
2. Для изготовления траверсы ТМ85-М применять сталь в соответствии с табл.1 технического описания ТО для расчетных температур ниже минус 40°C.
3. Сварку производить электродом 342А ГОСТ 9467-75, высота шва 5мм.

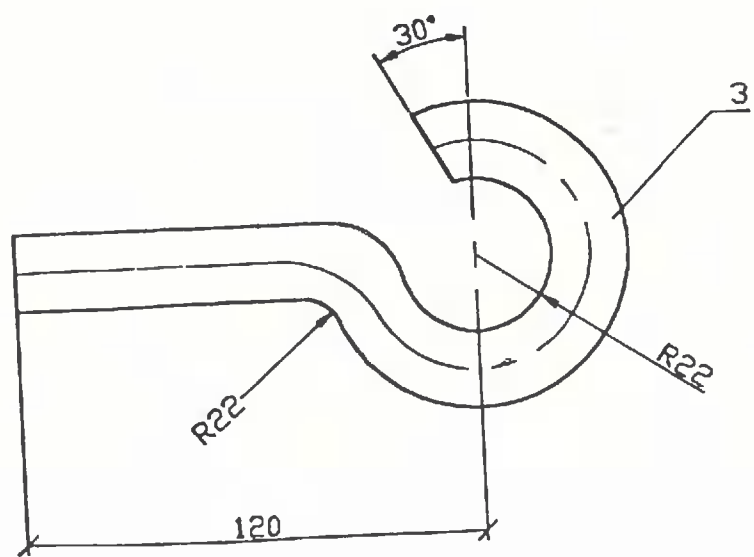
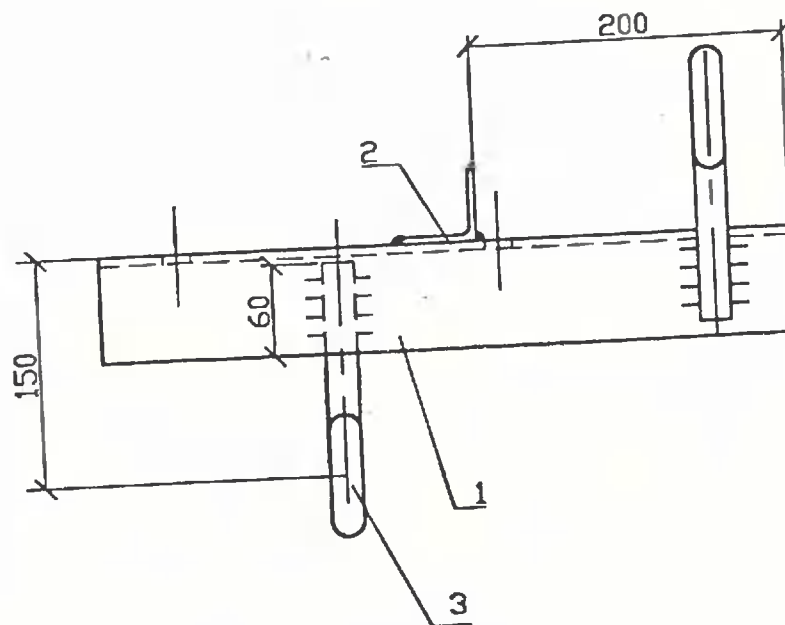

Формат	Зона	Поз.	Обозначение	Номенование	Кол.	Примечание	
		1		Уголок 80x80x6 ГОСТ8509-86 ВСт3пс5 ГОСТ535-88 L=450	1	3.3 кг	
		2		Уголок 50x50x5 ГОСТ8509-86 ВСт3пс5 ГОСТ535-88 L=200	1	0.75 кг	
		3		Круг В22 ГОСТ2590-88 ВСт3пс5 ГОСТ535-88 L=260	2	1.56 кг	
				Сварные швы		0.05 кг	
20.0027 15.01							
Н.контр.	Гоголев	<i>Гоголев</i>	Траверса ТМ85, ТМ85-М		СТАДИЯ	МАССА	
ГИП	Гоголев	<i>Гоголев</i>				5.7	МАСШТАБ
Инженер	Федотов	<i>Федотов</i>			ЛИСТ	ЛИСТОВ	
Инженер	Холово	<i>Холово</i>			АО "РОСЗП"		